

Einlaufen lassen von Elektromotoren

Ein Elektromotor hat einen Kollektor, auf dem die Schleifer (Kohlen) aufliegen. Diese übertragen den Strom zur Wicklung des Motors. Wenn die Schleifer nicht sauber am Kollektor anliegen, kann dies übermäßiges Bürstenfeuer verursachen. Dadurch können Störungen des Empfängers auftreten. Sie sollten also den Motor mit niedriger Spannung und ohne Last ca. 30 Minuten einlaufen lassen. Dadurch passt sich der Schleifer optimal der runden Form des Kollektors an.

Ersatzteile Shockflyer - Getrieb



Entstörfilter

Achtung: Es ist darauf zu achten das die Entstörfilter angelötet werden um einen störungsfreien betrieb sicher zustellen.

Art.Nr.:	Bezeichnung	Pos.
2023001	Motor	
69020	Getriebewelle	2
69028	Lager Buchsen (4 Stk.)	3
2023005	Getriebe Gehäuse	4
2023007	Motorritzel/Haltering	5/1
67631	U-Scheibe M3 (20 Stk.)	6
67574	Schraube M 3x4 (10 Stk.)	7
67363	Hauptgetriebe-Zahnrad	8
2023006	Prop. Mitnehmer	9
2023009	Propeller Shockflyer	10
2023008	Gummi Propsaver	11
67574	Madenschraube M3(10stk.)	

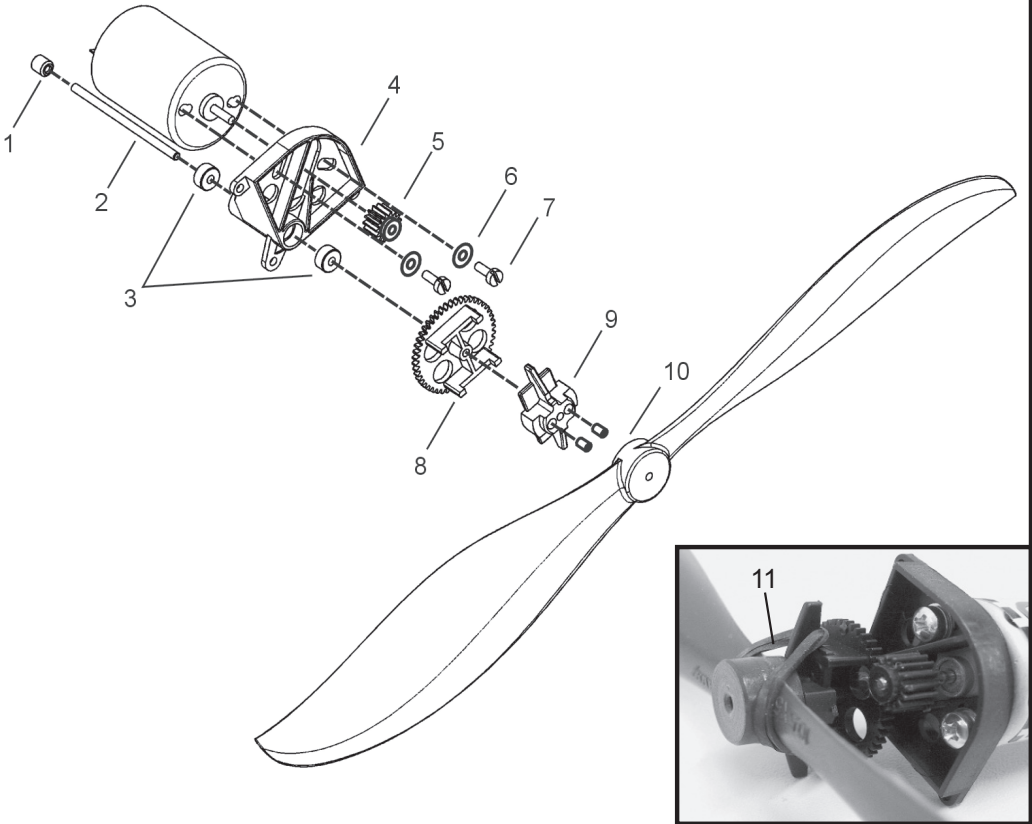

Wear-in of electric motors

An electric motor features a rotating commutator, which is in contact with a set of stationary carbon brushes to transfer the current to the motor windings. If the brushes are not properly seated on the commutator, excessive brush fire will occur, causing interference in the receiver. To wear the square shaped brushes down to perfectly adapt to the curved shape of the commutator, please run-in the motor without any load for approx. 30 minutes.

Attention:

To insure a glitch-free operation the suppressor filters (capacitors need to be soldered properly according the diagram shown.



Capacitors

Replacement Parts for Power Set

Order No.	Item Description	Qty
2023001	Motor	
69020	Gear Shaft	2
69028	Bushing (4 pcs.)	3
2023005	Gear Housing	4
2023007	Pinion, Retainer Sleeve	5/1
67631	Washer M3 (20 pcs.)	6
67574	Screw M 3x4 (10 pcs.)	7
67363	Main Gear	8
2023006	Propeller Follower	9
2023009	Propeller Shockflyer	10
2023008	Propeller Follower (10 pcs.)	11
67574	Grub screw M3(10 pcs.)	

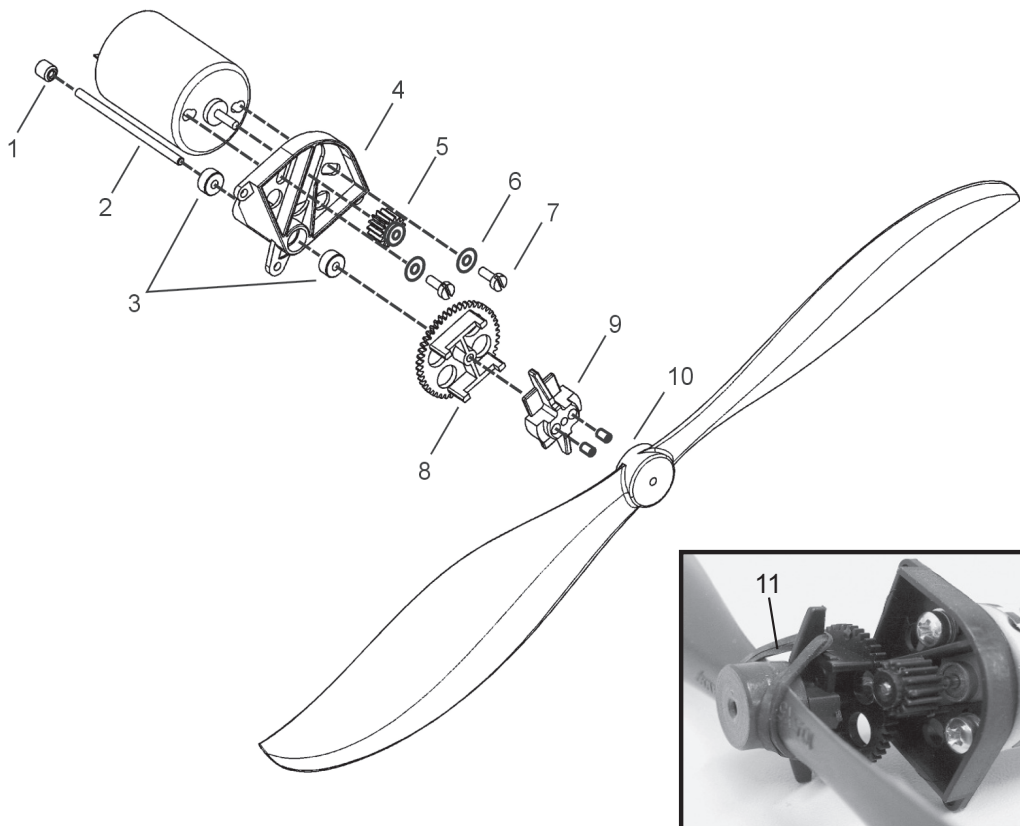

Rodage des moteurs électriques

Un moteur électrique est composé d'un collecteur qui frotte sur des charbons. Ces charbons transmettent l'intensité à l'enroulement du moteur. Si ces charbons ne reposent pas parfaitement sur le collecteur, cela peut provoquer des étincelles et des perturbations au niveau du récepteur. Il faut donc roder le moteur, en le faisant tourner librement sous faible tension durant 30 minutes env. Les charbons s'adapteront alors parfaitement à la forme cylindrique du collecteur.

Pièces détachées du set de propulsion

Référence	Désignation	Qté
2323001	Moteur	
69020	Axe	2
69028	Bague de guidage (4 pces)	3
2023005	Boitier réducteur	
2023007	Pignon moteur/Bague	5/1
67631	Rondelle U M3 (20 pces)	6
67574	Vis M3 x 4 (10 pces)	7
67363	Roue principale réducteur	8
2023006	Plateau d'entraînement hélice	9
2023009	Hélice Shockflyer	10
223008	Elastique hélice	11
67574	Vis sans tête M3 (10 pces)	



Condensateurs
d'antiparasitage

Attention: Pour une utilisation sans interférences, veuillez à antiparasiter correctement le moteur.

Gewährleistungsbestimmungen

Für dieses IKARUS Produkt übernehmen wir eine Gewährleistung von 24 Monaten. Als Beleg für den Beginn und den Ablauf dieser Gewährleistung dient die Kaufquittung. Eventuelle Reparaturen verlängern den Gewährleistungszeitraum nicht. Wenn im Garantiezeitraum Funktionsmängel, Fabrikations- oder Materialfehler auftreten, werden diese von uns behoben. Weitere Ansprüche, z. B. bei Folgeschäden, sind komplett ausgeschlossen. Reparatursendungen bitte an die unten angegebene Adresse. Bei Einsendung eines Gerätes, das sich nach der Eingangsprüfung als funktionsfähig herausstellt, erheben wir eine Bearbeitungsgebühr von 20,- €. Der Transport muss frei erfolgen, der Rücktransport erfolgt ebenfalls frei. Unfreie Sendungen können nicht angenommen werden. Für Schäden, die beim Transport Ihrer Zusendung erfolgen, übernehmen wir keine Haftung. Auch der Verlust Ihrer Sendung ist von der Haftung durch uns ausgeschlossen.

Bei Rückfragen und technischen Problemen nutzen Sie unsere Service-Hotline unter der Telefonnummer 0900 1 – 79 50 20 (0,99 €/ Min. Erreichbar von Montag bis Donnerstag in der Zeit von 10 Uhr bis 12 Uhr und von 13 Uhr bis 16 Uhr, freitags von 14 Uhr bis 16 Uhr).

Warranty terms

We warrant the IKARUS product within the European Union for a period of 24 months.

Your sales receipt is evidence of the start and finish of the warranty period. Any repairs do not extend the warranty period. If any functional, manufacturing or material defects become evident during the warranty period we will rectify them. Further claims, e.g. subsequent damage or loss are strictly excluded. There will be a 20.00 € service charge (plus return shipping charges) for repair items, which turn out to be in perfect condition. Postage must be paid for; the return shipping will also be paid for. Shipments arriving postage collect will not be accepted. We do not accept any liability for damage or loss during inbound transport.

Conditions de garantie

Nous offrons une garantie de 24 mois pour le produit IKARUS. La date du ticket de caisse est la date du début de la garantie. D'éventuelles réparations ne prolongent pas cette durée. Si pendant cette période, des défauts matériels ou de fabrication ainsi que des ratés au niveau fonctionnel surviennent, nous les réparerons. Tout autre problème comme par ex. des dégâts consécutifs ne sont pas couverts. Envoyez l'article défectueux à l'adresse indiquée. Votre envoi doit être affranchi par vos soins, de même que l'envoi de retour le sera par nos soins. Tout article retourné pour réparation dont le fonctionnement s'avère correct après contrôle, fera l'objet d'une facturation forfaitaire de 20,- €. Les envois non affranchis ne peuvent pas être acceptés. Nous ne sommes pas responsables des dommages survenant pendant le transport de votre paquet. De même en cas de perte du colis. Pour toute réclamation ou commande de pièces de rechange, veuillez contacter l'une des adresses suivantes.



Ikarus Modellsport
Im Webertal 22
D-78713 Schramberg-Waldmössingen

International Call Center: +49 (0) 74 02/ 92 91-900
Fax: +49 (0) 74 02/ 92 91-750
info@ikarus.net

www.ikarus.net

