



Umrüstkit Heckrotor
für PRO Piccolo



Tail rotor Conversion
Set PRO Piccolo



Kit de modification
Rotor arrière pour le
Piccolo PRO

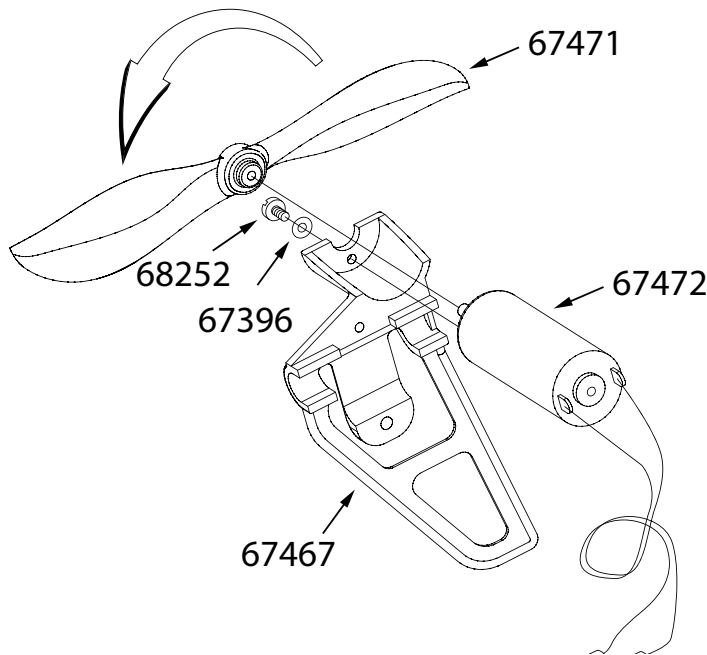

Pressen Sie den Heckpropeller # 67471 auf die Welle des Heckmotors # 67472. Achtung: der kegelförmige Ansatz der Propellernabe **muss** zum Motor zeigen, dabei ist zu beachten, dass zwischen Lagerschild vom Motor und dem Propeller Luft ist.

Jetzt können Sie den Motor mit dem Propeller in das Heckgehäuse # 67467 schrauben.

Press the Tail rotor propeller # 67471 with the conical side inboard onto the shaft of the tail motor # 67472. Take care that there is a gap between the motor bearing shield and the propeller.

Now attach the motor with the rotor into the tail housing # 67467. Adjust the Tail rotor so that it clears the tail housing. N.B. make sure the tail rotor is facing the correct way ! The Helicopter will not fly if this is wrong.

Pressez maintenant l'hélice arrière # 67471 avec le côté rond sur l'axe du moteur arrière # 67472. Veillez à ce qu'il y ait assez d'espace entre l'étiquette du moteur et l'hélice. Vous pouvez à présent visser le moteur et l'hélice dans le boîtier # 67467 de l'hélicoptère.

Legen Sie das Heckrohr in das Heckgehäuse. Beachten sie hierbei, dass das Heckrohr bis an den Anschlag eingelegt wird. Jetzt wird die Lasche nach oben geklappt und das Gehäuse mit der Schraube auf das Heckrohr geklemmt.

Place the Tail boom in the tail housing. Make sure that the Tail boom is inserted to the stop. Lift the boom retaining lug around the boom and secure with the retaining screw.

Insérez la barre arrière dans le boîtier arrière. Veillez à ce que la barre soit bien enfoncée jusqu'au bout. Puis rabattre la patte vers le haut et accrochez le boîtier sur la barre arrière.

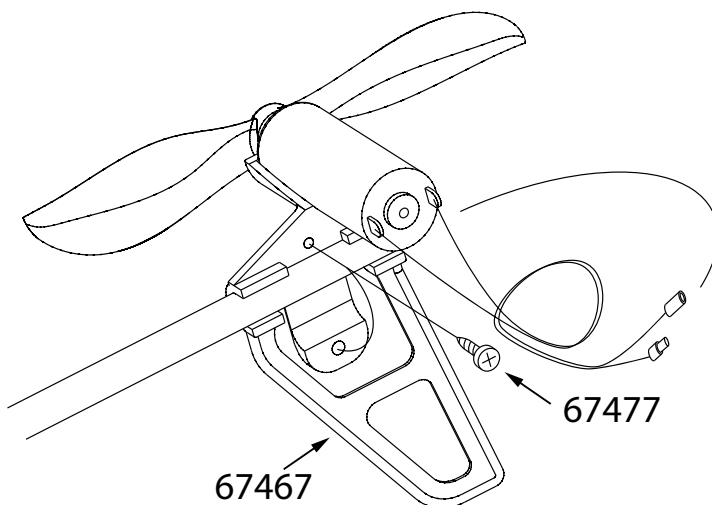

Garantiebestimmungen

Für dieses IKARUS Produkt übernehmen wir eine Gewährleistung von 24 Monaten. Als Beleg für den Beginn und den Ablauf dieser Gewährleistung dient die Kaufquittung. Eventuelle Reparaturen verlängern den Gewährleistungszeitraum nicht. Wenn im Garantiezeitraum Funktionsmängel, Fabrikations- oder Materialfehler auftreten, werden diese von uns behoben. Weitere Ansprüche, z. B. bei Folgeschäden, sind komplett ausgeschlossen. Reparatureinsendungen bitte an die unten angegebene Adresse. Bei Einsendung eines Gerätes, das sich nach der Eingangsprüfung als funktionsfähig herausstellt, erheben wir eine Bearbeitungsgebühr von 20,- €. Der Transport muss frei erfolgen, der Rücktransport erfolgt ebenfalls frei. Unfreie Sendungen können nicht angenommen werden. Für Schäden, die beim Transport Ihrer Zusendung erfolgen, übernehmen wir keine Haftung. Auch der Verlust Ihrer Sendung ist von der Haftung durch uns ausgeschlossen.

Bei Rückfragen und technischen Problemen nutzen Sie unsere Service-Hotline unter der Telefonnummer 0900 1 – 79 50 20 (0,99 €/ Min. Erreichbar von Montag bis Donnerstag in der Zeit von 10 Uhr bis 12 Uhr und von 13 Uhr bis 16 Uhr, freitags von 10 Uhr bis 12 Uhr und von 14 Uhr bis 16 Uhr).

Warranty terms

We warrant the IKARUS product within the European Union for a period of 24 months.

We warrant the IKARUS product in North America for a period of 3 months. For further North America warranty information, please go to www.ikarus-usa.com and click on „Business Terms“.

Your sales receipt is evidence of the start and finish of the warranty period. Any repairs do not extend the warranty period. If any functional, manufacturing or material defects become evident during the warranty period we will rectify them. Further claims, e.g. subsequent damage or loss are strictly excluded. For the service center address in North America, please go to www.ikarus-usa.com. There will be a 20.00 € / 21.00 US\$ service charge (plus return shipping charges) for repair items, which turn out to be in perfect condition. Postage must be paid for; the return shipping will also be paid for. Shipments arriving postage collect will not be accepted. We do not accept any liability for damage or loss during inbound transport.

Conditions de garantie

Nous offrons une garantie de 24 mois pour le produit IKARUS. La date du ticket de caisse est la date du début de la garantie. D'éventuelles réparations ne prolongent pas cette durée. Si pendant cette période, des défauts matériels ou de fabrication ainsi que des ratés au niveau fonctionnel surviennent, nous les réparerons. Tout autre problème comme par ex. des dégâts consécutifs ne sont pas couverts. Envoyez l'article défectueux à l'adresse indiquée. Votre envoi doit être affranchi par vos soins, de même que l'envoi de retour le sera par nos soins. Tout article retourné pour réparation dont le fonctionnement s'avère correct après contrôle, fera l'objet d'une facturation forfaitaire de 20,- €. Les envois non affranchis ne peuvent pas être acceptés. Nous ne sommes pas responsables des dommages survenant pendant le transport de votre paquet. De même en cas de perte du colis. Pour toute réclamation ou commande de pièces de rechange, veuillez contacter l'une des adresses suivantes.



Im Webertal 22
D-78713 Schramberg-Waldmössingen

Bestellhotline: ++49 (0) 74 02/ 92 91-90
Service: (0,99 €/Min.) 0 90 01/ 79 50 20
Fax: ++49 (0) 74 02/ 92 91-50
info@ikarus.net



57, Rue de Phalsbourg
67260 Sarre-Union

Tél: (+33) 0388 01 10 10
Fax: (+33) 0388 01 11 12
info@ikarus-france.com

www.ikarus.net

